

Завдання.

1. Записати свій код (№ аудиторії - № у списку).
2. Побудувати тривимірну модель стойки по кресленнику.
3. Виконати компоновку кресленника (необхідні види та розрізи) за його тривимірною моделлю, яку побудували раніше.

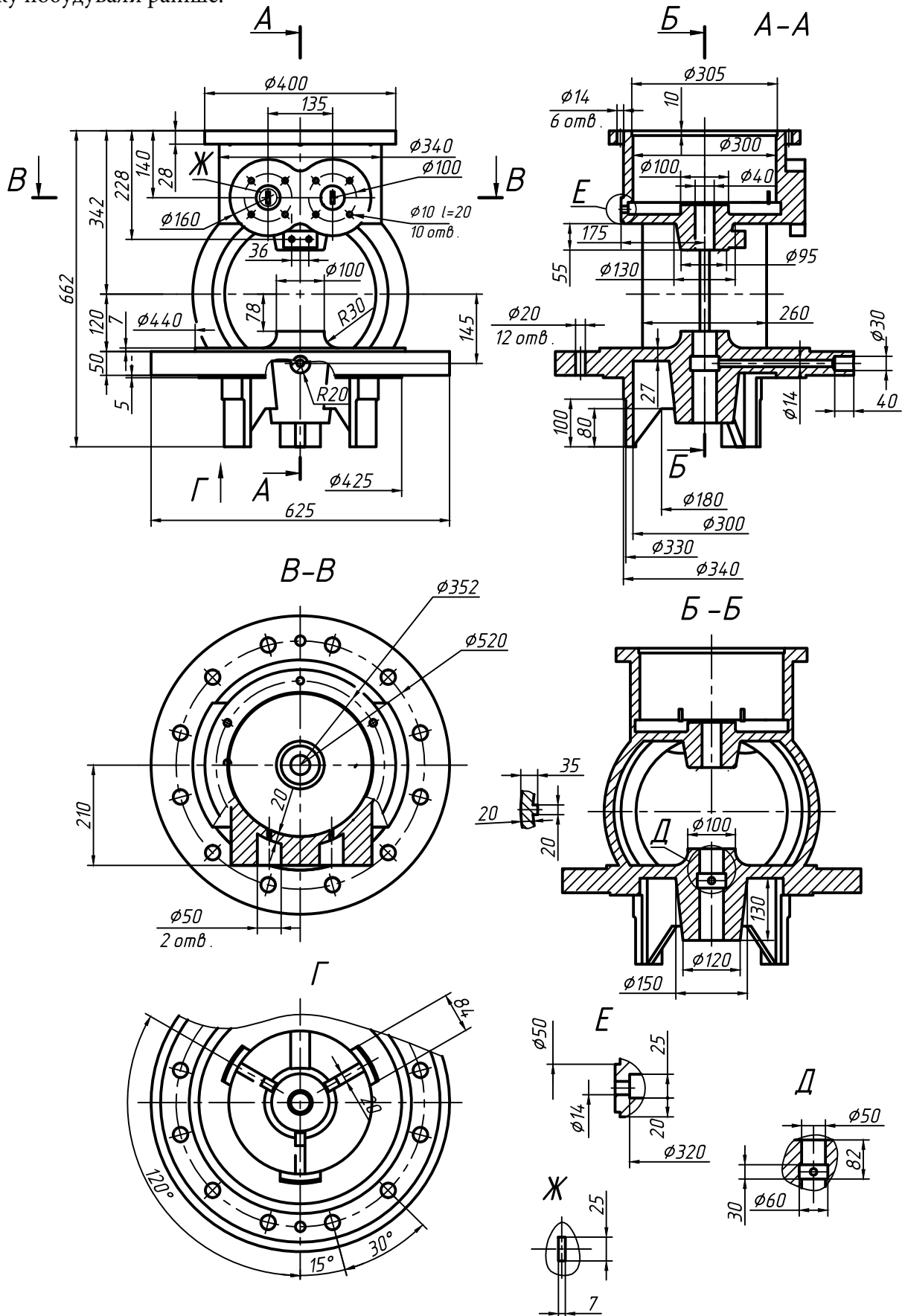

4. Нанести розміри створивши власний стиль.
5. Зберегти креслення в 2004 версії AUTOCAD або нижче під кодом (№ аудиторії - № у списку).
6. Записати роботу на флешку викладача в аудиторії.